



U \ Vu° V°

EVo h° u@ ' 'U k#CE

h° u@ ' 'h#o'o-u'



24

13135T-13135C

[service@durahousewares.com](mailto:service@durahousewares.com)

1-888-288-3872

**ASSEMBLY INSTRUCTIONS  
INSTRUCTIONS D'ASSEMBLAGE**

**MONTANA RECTANGULAR TABLE /  
MONTANA TABLE RECTANGULAIRE**

#13135T



①  M9/M18 x 1mm X 8

②  M7 x 90mm X 8

③  M4 x 2

Parts



**A** x 4

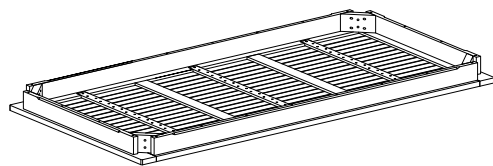

**B** x 1

**STEP / ETAPE 1**

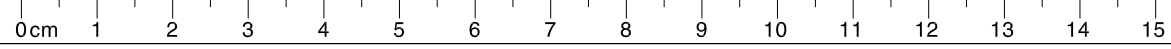
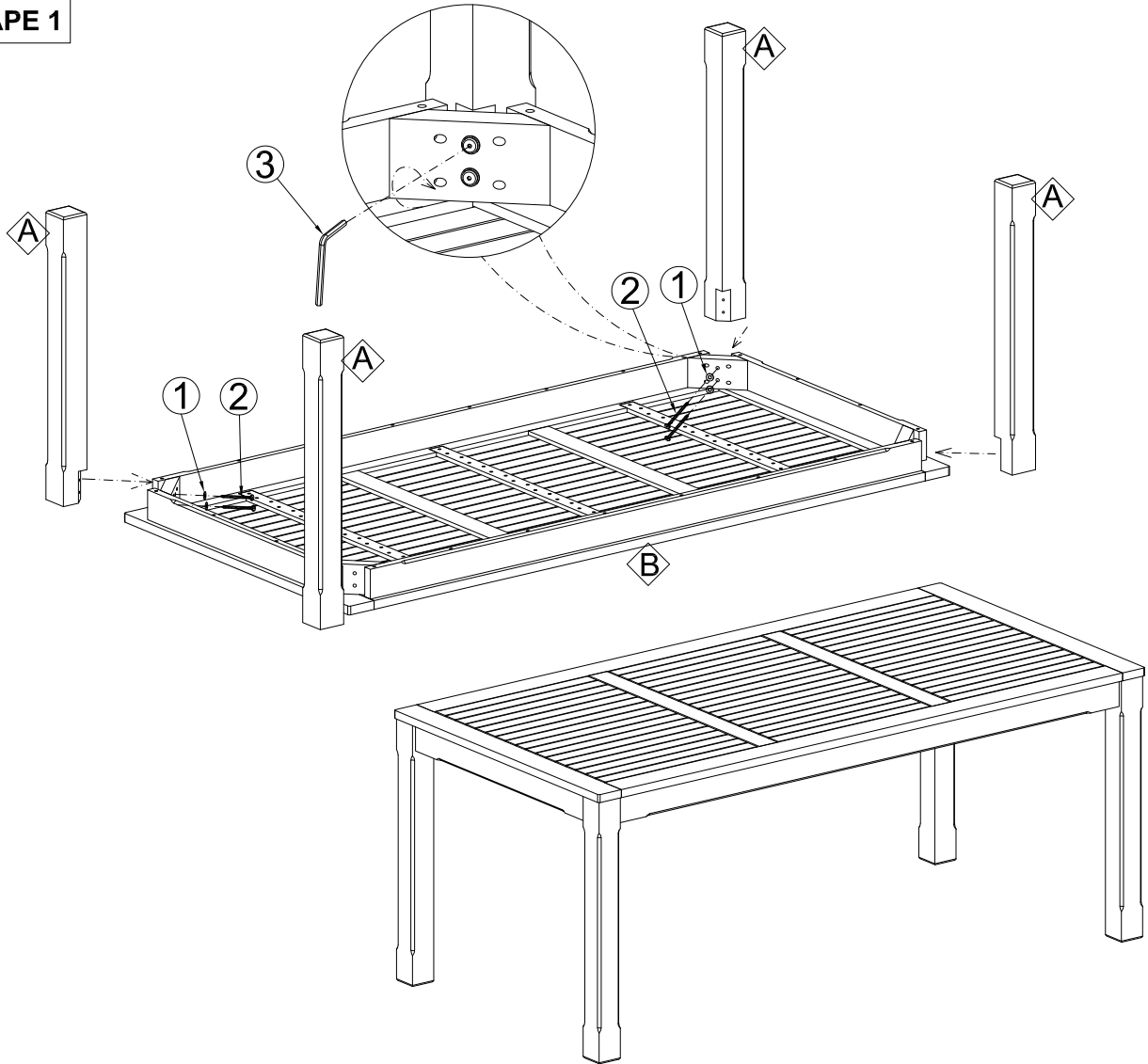

**DURA**

**ASSEMBLY INSTRUCTIONS  
INSTRUCTIONS D'ASSEMBLAGE**

**MONTANA CHAIR WITH SEAT CUSHION /  
MONTANA CHAISE AVEC COUSSIN**

#13135C



①  M8/M20 x 3mm X 2

②  M7 x 70mm X 8

③  M6 x 55mm X 2

④  M4 X 2

Parts

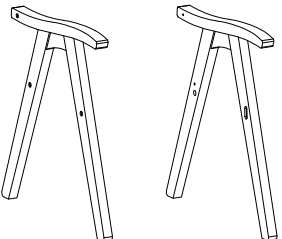
 **A** x 2

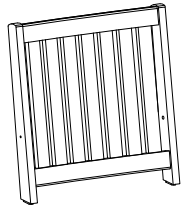
 **B** x 1

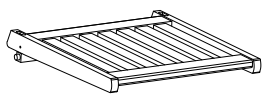
 **C** x 1

 **D** x 1

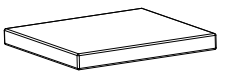
 **E** x 1

**STEP / ETAPE 1**

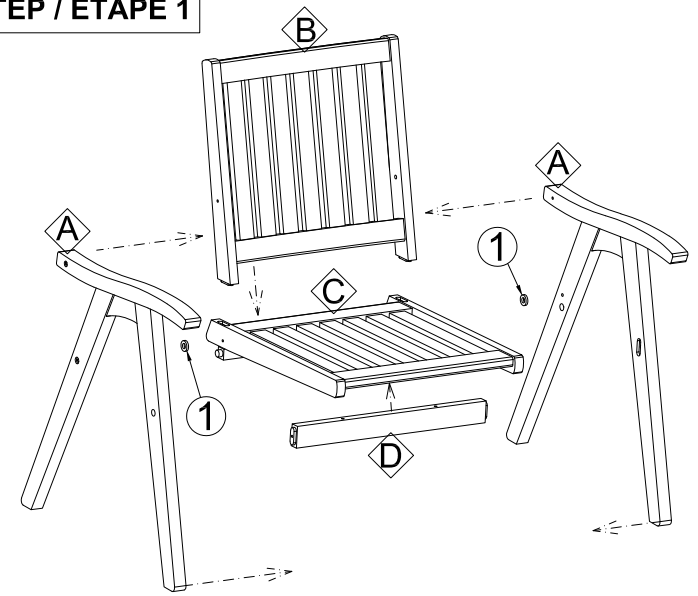

**STEP / ETAPE 2**

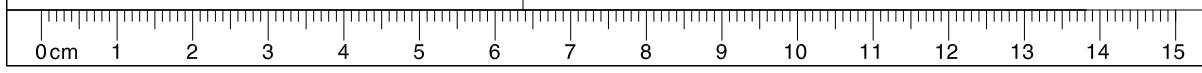
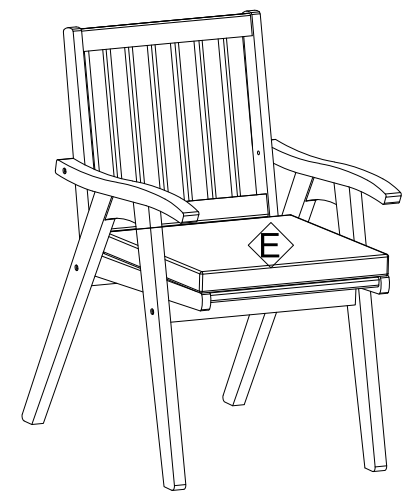
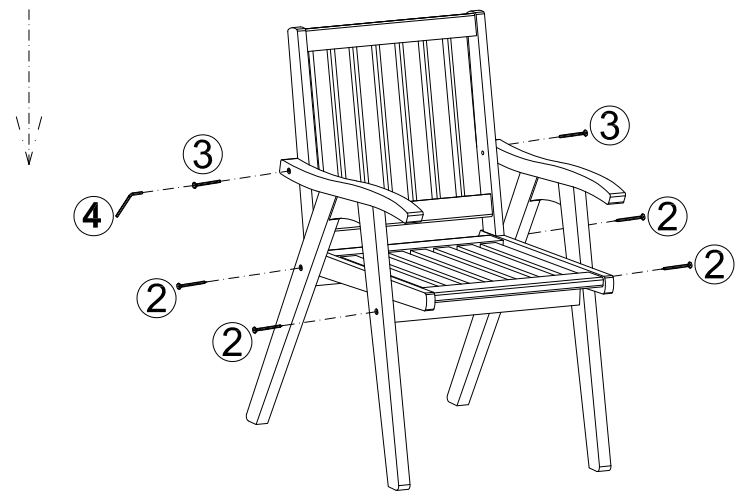
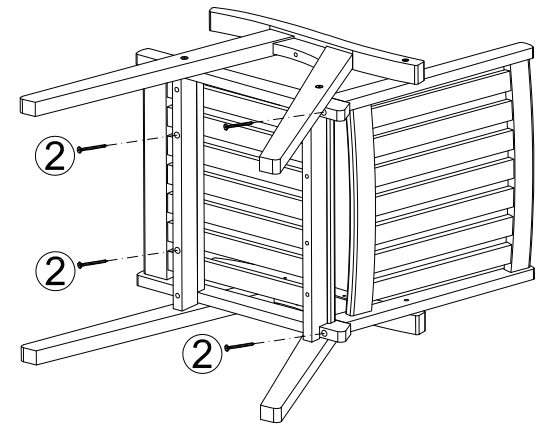

## **INSTRUCTIONS DE MAINTENANCE POUR MEUBLES EN BOIS FINIS À L'HUILE**

Comme cela se passe avec tous les types de bois, il peut y avoir des différences de couleur. Si vous ne réappliquez pas d'huile après un certain temps, une exposition prolongée aux éléments transformera le bois en différentes couleurs et des fissures peuvent se développer. Lorsque le bois entre en contact avec la pluie et qu'il est mouillé pendant longtemps, cela pourrait conduire à des taches de moisissure inesthétiques ou d'autres apparences semblables. C'est une réaction normale et n'affecte pas la fonction ou la sécurité du mobilier.

Pour garder l'apparence initiale, il est recommandé de nettoyer, soigner et entretenir :

- Brossez doucement avec du savon doux et de l'eau propre en suivant le grain de bois pour mieux enlever la poussière et la saleté.
- Rincez abondamment avec de l'eau claire. Laissez-le sécher suffisamment.
- Ponçage léger de la surface si nécessaire.
- L'huile de bois ou de l'huile de teck standard sera ensuite appliquée en une couche mince pour protéger et nourrir le bois.

**Avis** : Il est très important, avant d'appliquer l'huile, d'attendre que la surface des meubles soit sèche à 100%.

Et la règle principale : il faut des jours et non des heures pour sécher le bois correctement.

Retirez le reste de l'huile avec un chiffon sans peluche et laissez-le sécher suffisamment.

Dépendant du niveau d'exposition aux intempéries ; Les meubles qui sont pleinement exposés aux éléments peuvent nécessiter 5-6 couches de traitement à l'huile par an. Mais si partiellement exposés (sous une toile ombragée), il ne faut que 3-4 couches. Si dans une zone entièrement couverte, nécessitent que 1 à 2 couches par an.

Veillez noter que les périodes d'application ci-dessus ne sont données qu'à titre indicatif. La fréquence des applications dépendra du climat prévalent dans votre région et de l'apparence du bois.

Pendant l'hiver, il est recommandé d'entreposer vos meubles dans une chambre froide et sèche (par exemple : cabanon). Les meubles ne doivent pas être entreposés dans une pièce chaude avec de l'air sec, car le bois pourrait en subir de mauvais dommages. Assurez-vous que vos meubles sont nettoyés et séchés avant l'entreposage.

Le remplacement des meubles d'extérieur peut être très coûteux. Placer les meubles à l'ombre avec des soins appropriés et fréquents, peut prolonger la vie de vos meubles pendant de nombreuses années.

# OIL FINISHED WOODEN FURNITURE MAINTENANCE INSTRUCTION

As happening with every kind of wood, there might be differences in color. And if your furniture is not reapplied oil after a certain time, prolonged exposure to the elements will transform the timber to different color and hairline cracks, splits may develop. When the wood get in contact with rain and being wet for a long time, it could show unaesthetic mould stains or other similar appearances. This is a normal reaction and does not affect to the furniture's function or security.

To restore the initial look, clean, care and maintenance are recommended:

- Wash gently with very soft brush, mild soap and clean water following the grain of wood to better remove dust and dirt.
- Rinse intensively with clear water. Let it dry sufficiently.
- Light sanding of the surface if necessary
- Furniture oil or standard Teak oil will then be applied a thin layer to protect and nourish the timber.

**Notice:** It is very important to wait for the furniture, especially the surface to be 100% dry before applying the oil. And the principal rule is, it takes days and not hours to dry the wood properly.

- Remove the rest of oil with a lint-free cloth and let it get dry sufficiently.

Depend on the level of exposure to the weather; furniture which is fully exposed to the elements may need 5-6 coats of oil treatment per year. But if partly exposed (under shade cloth) it may need only 3-4 coats. If under fully covered area, it may only need 1-2 coats per year.

Please note the above application periods are meant as a guide only. The frequency of applications will depend on the climate prevalent in your area and the appearance of the timber.

During winter time, it is recommended to store your furniture in a cool, dry room (for example: garden house). The furniture should not be stored in a warm room with dry air, as the wood could take bad damages from that. Make sure your furniture is cleaned and dried before storage.

The replacement of outdoor furniture may be very costly. Place furniture under shade with proper and frequent care can prolong the life of your furniture for many years.

# AVERTISSEMENT

1. Une basse température endommagera le rotin synthétique qui se cassera très facilement. Assurez-vous de protéger vos meubles contre le gel. **Il est très important que pendant l'hiver votre ensemble de meubles soit entreposé dans un endroit sec à température ambiante.**

Avant de ranger vos meubles pour l'hiver, assurez-vous de drainer toute l'eau de la structure et de bien sécher.

**Nos meubles ne sont pas garantis contre le gel**

2. Assurez-vous de placer vos meubles **à au moins (5) cinq pieds** loin de toute source de chaleur (chauffe-terrasse, foyers plinthes chauffantes, etc.), **une chaleur constante rendra le rotin synthétique sec et faible.**
3. Pour nettoyer vos meubles, utilisez un détergent doux à l'eau tiède, puis rincez à l'eau claire et séchez-les soigneusement. N'utilisez **JAMAIS une solution de nettoyage de type solvant.**
4. Avant la première utilisation de vos meubles, pour protéger vos tissus (coussins, oreillers, etc.), nous vous recommandons d'utiliser un agent imperméabilisant et UV approprié.
5. Pour garder la couleur de vos tissus, nous vous recommandons fortement de ranger vos coussins et oreillers lorsqu'ils ne sont pas utilisés, ne les rangez **JAMAIS** mouillés ou dans des sacs en plastique.

**N'utilisez jamais la laveuse ou sècheuse pour laver vos coussins ou les housses.**

6. La meilleure façon de protéger vos meubles et de garder leur lustre pendant l'été est de les recouvrir (**avec des housses de meubles d'extérieur imperméables**) chaque fois qu'ils ne sont pas utilisés.
7. Les meubles en bois doivent être traités pour la chaleur avec les produits appropriés. Utiliser des housses de meubles (chaque fois qu'ils ne sont pas utilisés), rappelez-vous que **le bois est un produit vivant et que des fissures peuvent apparaître, utilisez une pâte à bois ou une super colle pour empêcher les fissures de s'aggraver. Poncés et brossés légèrement avec de l'huile appropriée que vous pouvez trouver dans n'importe quelle quincaillerie.**

**Le non-respect de ces instructions entraînera des dommages irréparables que la garantie ne couvrira pas.**

# WARNING

1. Low temperature will cause the synthetic rattan to become weak, brittle and break easily.  
Make sure to protect your furniture against freeze.  
**it is imperative that during winter you store your furniture in a dry place with room temperature.**  
Before you store your furniture for the winter make sure to drain any excess water and dry thoroughly.  
**Our furniture is not guaranteed against frost damage.**
2. Make sure to position your furniture **at least five feet** away from any heat source (patio heaters, fire pits baseboard heaters etc.), **constant heat will cause the synthetic rattan to become dry, weak, and brittle.**
3. To clean your furniture, use mild detergent with warm water then rinse with clean water and dry thoroughly.  
**NEVER use a solvent type cleaning solution.**
4. Before first use of your furniture, to protect your fabrics (cushions, pillows etc.) we recommend using appropriate waterproofing and UV agent.
5. to maintain the strength and color of your fabrics we highly recommend storing your cushions and pillows when not in use, NEVER store them wet or in plastic bags.

**Never use washing machine or dryer to wash your cushion.**

6. the best way to protect your furniture during summer and keep their luster is to cover it (**with waterproof outdoor furniture covers**) whenever not in use.
7. wood furniture needs to be treated from heat with the appropriate products and use furniture covers (whenever not in use), remember **wood is a live product and cracks may appear, use wood filler, or super glue to stop them from expanding, lightly sanded and brush with appropriate oil that you can find in any hardware store.**

**Failing to follow these instructions will result in irreparable damage that the warranty will not cover.**